

i W zestawie brak jest elementów montażowych z uwagi na różnorodność podłoża, do których mogą być montowane oprawy. Podczas montażu opraw rekomendujemy użycie systemów mocowania uwzględniając takie czynniki jak: wagę oprawy, materiał podłoża, stan techniczny podłoża oraz ekspozycja na czynniki zewnętrzne.

The set contains no mounting elements due to the variety of surfaces to which the luminaires can be mounted. When assembling luminaires, we recommend using mounting systems, taking into account factors such as luminaire weight, base material, technical condition of the base and exposure to external factors.

Das Set enthält aufgrund der unterschiedlichen Oberflächen, auf denen die Leuchten montiert werden können, keine Befestigungselemente. Bei der Montage der Leuchten empfehlen wir die Verwendung von Montagesystemen unter Berücksichtigung von Faktoren wie Gewicht der Leuchte, Trägermaterial, technischer Zustand des Trägers und Einwirkungen von außen.

I/II

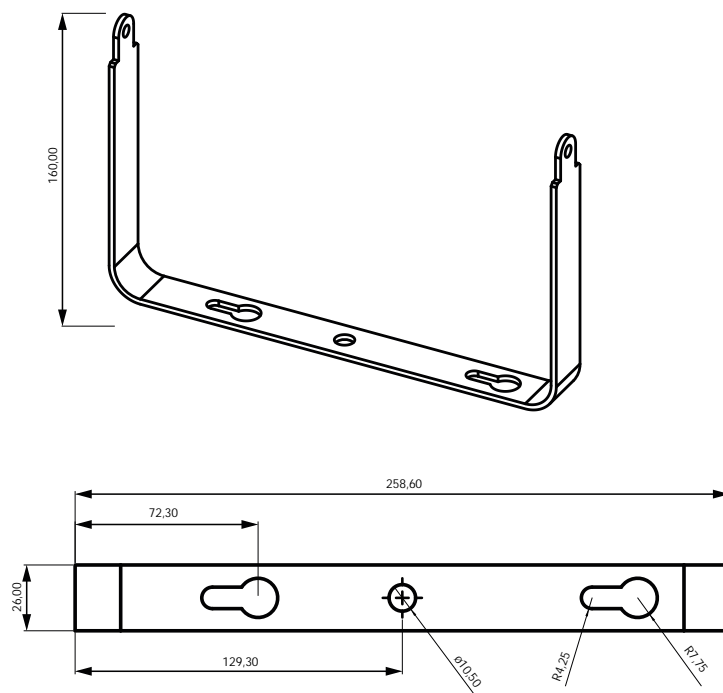

i

W zestawie brak jest elementów montażowych z uwagi na różnorodność podłoża do których mogą być montowane oprawy. Podczas montażu opraw rekomendujemy używanie systemów mocowań uwzględniając takie czynniki jak: wagę oprawy, materiał podłoża, stan techniczny podłoża oraz ekspozycję na czynniki zewnętrzne.

The set contains no mounting elements due to the variety of surfaces to which the luminaires can be mounted. When assembling luminaires, we recommend using fixing systems, taking into account factors such as luminaire weight, base material, technical condition of the base and exposure to external factors.

Das Set enthält aufgrund der unterschiedlichen Oberflächen, auf denen die Leuchten montiert werden können, keine Befestigungselemente. Bei der Montage der Leuchten empfehlen wir die Verwendung von Montagesystemen unter Berücksichtigung von Faktoren wie Gewicht der Leuchte, Trägermaterial, technischer Zustand des Trägers und Einwirkungen von außen.

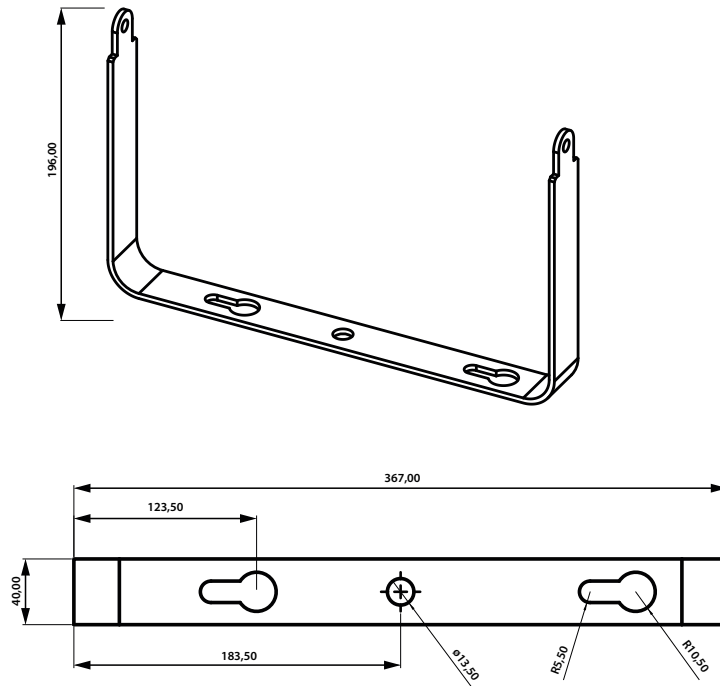
III/IV/V/VI**i**

W zestawie brak jest elementów montażowych z uwagi na różnorodność podłoża do których mogą być montowane oprawy. Podczas montażu opraw rekomendujemy używanie systemów mocowań uwzględniając takie czynniki jak: wagę oprawy, materiał podłoża, stan techniczny podłoża oraz ekspozycję na czynniki zewnętrzne.

The set contains no mounting elements due to the variety of surfaces to which the luminaires can be mounted. When assembling luminaires, we recommend using fixing systems, taking into account factors such as luminaire weight, base material, technical condition of the base and exposure to external factors.

Das Set enthält aufgrund der unterschiedlichen Oberflächen, auf denen die Leuchten montiert werden können, keine Befestigungselemente. Bei der Montage der Leuchten empfehlen wir die Verwendung von Montagesystemen unter Berücksichtigung von Faktoren wie Gewicht der Leuchte, Trägermaterial, technischer Zustand des Trägers und Einwirkungen von außen.

VII/VIII